

## A lezioni di ECOLOGIA!



... Diamo  
VOCE  
ai  
DIRITTI

## Percorso



2021 - 2022



“DIAMO VOCE AI DIRITTI”



### 1. Titolo

dell'attività/progetto

*A lezione di ECOLOGIA! ... Diamo VOCE ai DIRITTI*

*art. 29 della Convenzione dei Diritti dei Bambini e degli Adolescenti*

*Tema: lo sviluppo sostenibile attraverso l'uso competente e creativo del DIGITALE*

***Mission:*** *informare, sensibilizzare, promuovere e tutelare il protagonismo dei ragazzi.*

*Creare stili di vita sostenibili*

## Percorso

Scuola Amica a. s. 2021/2022

I.C. “F. Surico”  
Castellaneta

Ins. Referente  
Angela Brisacani

Dirigente scolastico  
Prof. Luca Calabrese

# SCUOLA AMICA PERCHE'

*Il **Progetto Scuola Amica** prende forma all'interno della collaborazione tra l'**UNICEF** e il **MIUR** con l'obiettivo condiviso di garantire una educazione di qualità, fondata sulla tutela dei diritti di ogni bambina, bambino e adolescente e con l'intento di attivare processi per innalzare il livello della qualità dell'insegnamento attraverso la realizzazione di spazi relazionali positivi, nei quali i diritti dei minori possano essere concretamente vissuti in un ambiente a loro misura.*

*La **SCUOLA AMICA** è una scuola dove i diritti scritti trovano una loro traduzione pratica attraverso una prassi quotidiana di relazioni e di vita vissuta nella quale i ragazzi diventano protagonisti del loro sviluppo. Con la nuova proposta educativa UNICEF dal titolo "**Diamo Cittadinanza ai diritti**" il Comitato ha voluto realizzare un percorso di **Educazione Civica** rivolto alle scuole con l'obiettivo di accompagnare docenti e alunni in un'esperienza di apprendimento caratterizzata dalla multidisciplinarietà e dalla partecipazione attiva*

*L'idea del progetto nasce dalla consapevolezza che in un curriculum scolastico innovativo la sostenibilità deve rivestire una posizione centrale; una scuola sostenibile è quella che mira al principio delle tre cure:*

- cura di sé*
- cura per l'altro*
- cura per l'ambiente*

*Seguendo il noto principio “**agire localmente, pensare globalmente**”, l'intento del progetto è stato quello di promuovere negli alunni una mentalità di sviluppo consapevole del territorio a partire dai contesti di vita e di relazione in cui sono inseriti, dall'ambiente scolastico, al territorio di appartenenza, al mondo intero.*

*L'obiettivo nodale del piano di educazione ambientale è stato quello di superare una didattica sull'ambiente per approdare ad una didattica svolta per l'ambiente, basata sui comportamenti, sui valori e sui cambiamenti...*

*Il progetto*

***A lezione di ECOLOGIA! ... Diamo VOCE ai DIRITTI,***

*concepito come luogo dell'apprendere per esperienze, riflessioni e azioni, si è concretizzato attraverso la partecipazione attiva da parte dei soggetti coinvolti (ragazzi, insegnanti, famiglie, Enti e Associazioni) in una dimensione di collaborazione attiva .*

*L'educazione ambientale, quindi, come presa di coscienza del sé e degli altri, dell'unicità e della complessità, della conoscenza, della consapevolezza e della responsabilità delle proprie azioni.*

*Da questo ne sono scaturite le seguenti finalità:*

- Osservare l'ambiente locale per coglierne caratteristiche ed elementi di vulnerabilità*
- Motivare gli alunni ad assumere comportamenti di cittadini rispettosi dell'ambiente*
- Favorire la crescita di una mentalità ecologica*
- Prendere coscienza che il futuro del genere umano è nella salvaguardia dell'ambiente*
- Educare alla complessità*
- Acquisire nuovi stili di vita improntati ad un "fare ecologico".*

*La scuola si è aperta al sociale attraverso azioni formative intraprese in sinergia con*

*MIUR - UNICEF*

*Arma dei Carabinieri*

*Ente comunale*

*Lions Club Castellaneta*

*Rotary Club Ginosa – Laterza*

*Marina militare/Capitaneria di Porto*

*Ass. volontari Legambiente Esperti del settore*

*A tutti l'I.C. "F. SURICO" esprime il proprio*

**GRAZIE**

*nell'auspicio che tali sodalizi possano continuare nel tempo e  
crescere sempre di più nell'interesse primario dei ragazzi  
auguriamo a tutti Voi una*

**BUONA VISIONE**

**GRen DaYs**  
LABORATORIO DI COMUNITA' SCOLASTICA<sup>®</sup>  
Il nostro laboratorio culturale è integrato nella  
proiezione del **MINISTERO DELLA TRASIZIONE ECOLOGICA**  
e del **MINISTERO DELLA SALUTE**

**23 NOVEMBRE 2021**  
c/o Plesso Castellaneta Centro

**PROGRAMMA**

START ore 9:00  
Saluti/Introduzione dei lavori  
Installazione di elaborati artistico-creativi  
Messa a digiuno delle specie vegetali  
Attività musicali a tema  
Racconti/Performance  
Conclusione dei lavori

Istituto Comprensivo Statale  
"F. SURICO"  
Via delle Spicole, 24  
Castellaneta (TA)  
IL DIRIGENTE SCOLASTICO  
Lisa CALABRIZZO

[www.icsuricocastellaneta.edu.it](http://www.icsuricocastellaneta.edu.it)

**GRen DaYs**  
LABORATORIO DI COMUNITA' SCOLASTICA<sup>®</sup>  
Il nostro laboratorio culturale è integrato nella  
proiezione del **MINISTERO DELLA TRASIZIONE ECOLOGICA**  
e del **MINISTERO DELLA SALUTE**

**23 NOVEMBRE 2021**  
c/o Plesso Castellaneta Centro

**25 NOVEMBRE 2021**  
c/o Plesso Castellaneta Marina

Il laboratorio sarà gli eventi precedentemente realizzati: alunni e docenti della SPIC ed il territorio sensibilizzano le nuove generazioni e le famiglie famiglie ad assumere atteggiamenti responsabili sull'importanza della flora nella salvaguardia ambientale.  
Gli alunni coinvolti effettueranno scorie di tetti, potazione di arbusti gelati e/o multistrati, creanti le fruttelle secche e fide e rivediamo in parallelo quei "gesti" e di comunità scolastica esperta. Non trascuriamo inoltre momenti di racconti e/o telefonanza (che ad attività musicali in tempo "live" occasione, nella area periferica dello stesso Istituto sculturati vennero messi a dimora delle specie sparse, nuovo parte di integrare, quale simbolo di fertilità, a parte di il filo, simbolo di pace e rispetto.  
Dalle esperienze acquisite una serie e propria scuola del territorio attraverso l'aprendimento Sociale, soprattutto in questo recente fase sociale contestata da pubblicistico ambientale) e di dialogo psicologico diretto alla situazione predefinita.  
Dopo di allora, potremmo ricevere i sapori di migliorare il benessere psicofisico dei soggetti più fragili, quale patrimonio storico della società del tempo.

Registrazione e la propria  
"Personalizzazione" e di realizzazione di  
[www.icsuricocastellaneta.edu.it](http://www.icsuricocastellaneta.edu.it)

Istituto Comprensivo Statale  
"F. SURICO"  
Via delle Spicole, 24  
Castellaneta (TA)  
IL DIRIGENTE SCOLASTICO  
Lisa CALABRIZZO



# GRen DaYs I.C. "F. Surico"

**GRen DaYs**  
LABORATORIO DI COMUNITA' SCOLASTICA<sup>®</sup>  
Il nostro laboratorio culturale è integrato nella  
proiezione del **MINISTERO DELLA TRASIZIONE ECOLOGICA**  
e del **MINISTERO DELLA SALUTE**

**25 NOVEMBRE 2021**  
c/o Plesso Castellaneta Marina

**PROGRAMMA**

START ore 9:00  
Saluti/Introduzione dei lavori  
Installazione di elaborati artistico-creativi  
Messa a digiuno delle specie vegetali  
Attività musicali a tema  
Racconti/Performance  
Conclusione dei lavori

Istituto Comprensivo Statale  
"F. SURICO"  
Via delle Spicole, 24  
Castellaneta (TA)  
IL DIRIGENTE SCOLASTICO  
Lisa CALABRIZZO

[www.icsuricocastellaneta.edu.it](http://www.icsuricocastellaneta.edu.it)



# ALBERI IN FESTA

21 NOVEMBRE 2022







# Giornata "Green and Blue"

SOSTENIBILITÀ E CAMBIAMENTO CLIMATICO



L'I.C. "F. Surico"

**INCONTRA**

IL PREMIO NOBEL PER LA FISICA  
**GIORGIO PARISI**

16 NOVEMBRE DALLE ORE 9.30 L'EVENTO IN  
DIRETTA STREAMING SU GREENANDBLUE.IT.

La Scuola dell'Infanzia e le classi  
Prime, Seconde e Terze della Scuola  
Primaria, nell'arco della giornata, si  
finiranno di blu e verde organizzando

Castellana, 15/11/2021  
GIORNATA "GREEN AND BLUE"

Diretta con attenzione il racconto letto dalla  
maestra.

"AIUTIAMO PIUMETTO A SALVARE  
L'AMBIENTE"



sonda alle domande  
sono i PERSONAGGI di questo racconto?  
E il PROTAGONISTA?  
cosa succede Piumetto quando viene al mondo?  
potrebbe aiutare l'antatoceolo a salvare  
l'ambiente?  
e vorresti aiutare Piumetto a salvare  
l'ambiente?

Risposte

- 1) I personaggi di questo racconto sono Piumetto,  
la sua mamma e i bambini.
- 2) Il protagonista della storia è l'antatoceolo  
Piumetto.



3) Più potrebbe aiutare l'antatoceolo a salvare  
l'ambiente sono i bambini.

- E tu vorresti aiutare l'antatoceolo a salvare  
l'ambiente?

Sì

Se nessuno NON HANNO ancora CAPITO  
che SENZA ACQUA non si può vivere.

Molte persone INQUINANO L'ARIA  
rimane rendersi conto che è ESSENZIALE  
per la VITA.

Molte persone NON hanno CAPITO che  
la TERRA è una BENE PREZIOSA



# GIORNATA GREEN&BLUE CLASSE 5C



**FIN DALL'INIZIO DELL'ANNO SCOLASTICO I NOSTRI ALUNNI HANNO AVUTO MODO DI AFFRONTARE I TEMI DELL'EDUCAZIONE AMBIENTALE CON GRANDE INTERESSE E PARTECIPAZIONE. ATTRAVERSO I LORO HANNO DIMOSTRATO DI AVER APPRESO IN MODO SPONTANEO A RISPETTARE L'AMBIENTE ATTRAVERSO COMPORTAMENTI RESPONSABILI E CORRETTI NEI CONFRONTI DELLA NATURA.**



## **CLASSE 3<sup>A</sup> E UNITI PER L'AMBIENTE**



# 3E UNITI PER L'AMBIENTE



CLASSE 3<sup>A</sup> E



UNITI PER L'AMBIENTE



La TERRA HA BISOGNO DI AIUTO!!! Perché? Ed io cosa posso fare?? ECCO LE MIE PROMESSE. Gli alunni della 2C

Castellana, 16/11/2021  
CLASSE 3<sup>a</sup>C

Olessio Iacobellis

## GIORNATA GREEN AND BLUE

Esagero il problema e rifletto sull'importanza di un ambiente pulito.

Il nonno sa che gli alberi producono ossigeno, perciò decide di piantare tanti nel campo quadrato adiacente alla sua abitazione.

Decide di averne cura con prodotti ecologici che non nuocano alla salute delle persone e dell'ambiente.

I suoi 8 nipotini potranno così respirare aria pulita quando andranno a trascorrere le vacanze da lui e saranno felici di giocare

### Risposta

Il nonno in tutto pianta 175 alberi

$$175 = 1h, 7da, 5m \rightarrow 100 + 70 + 5$$

NUMERO ORDINALE CORRISPONDENTE

settecentosettantacinque - 175.



Su ognuno dei 4 lati del campo, il nonno pianta 15 ulivari; nella regione interna del campo, pianta 23 alberi da frutto su ognuno delle 5 file (colonne).

Quante alberi pianta in tutto?

Risolvere:

DATI

8 = nipotini - DATO INUTILE

4 = lati del campo quadrato

15 = ulivari su ogni lato del campo

23 = alberi da frutto su ogni fila

5 = file



## MATEMATICANDO

$$15 \times 4 = 60$$

$$23 \times 5 = 115$$

$$60 + 115 = 175$$

Kilohu	Kilohu
15x	23x
4=	5=
60	115

Kilohu	Kilohu
60+	
115=	
175	

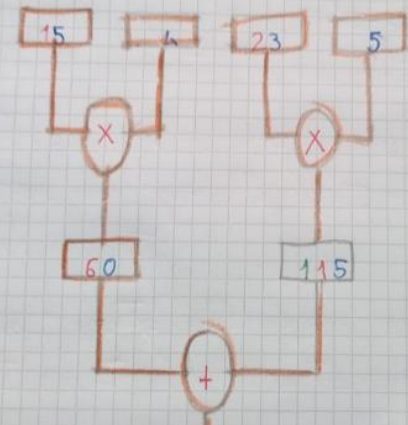

CON IL GREEN & BLUE



# TRA SOGNO E REALTA'



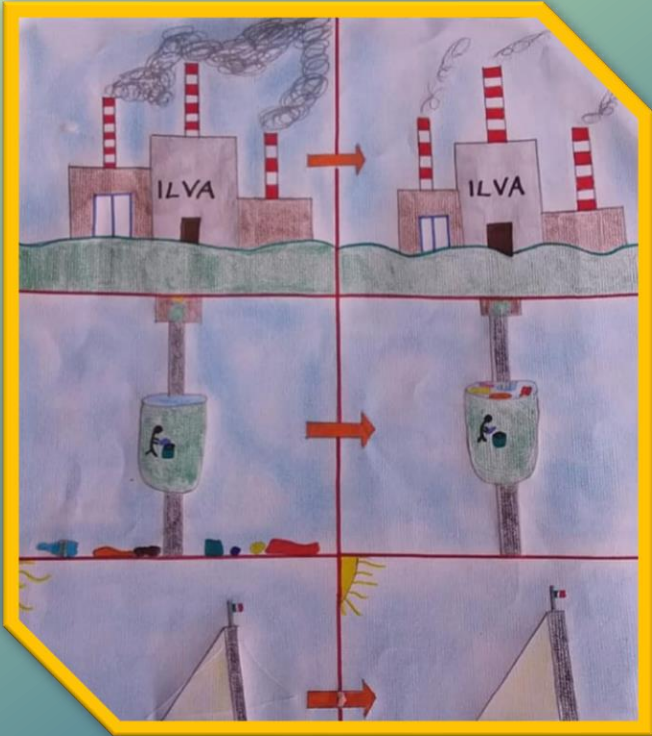









SALVIAMO  
LA  
NATURA!

*Esistono infiniti modi per partecipare  
alla lotta contro l'inquinamento.*

Gli alunni della 1<sup>A</sup> B hanno deciso di contribuire al  
RISPETTO per L'AMBIENTE  
attraverso la realizzazione di meravigliose favole.  
Diverse le storie, ma unica la morale:

*salviamo la natura!*

Promotrice del lavoro:

prof.ssa Pollicoro Filomena

## LA TERRA, UN POSTO PULITO

Da una giornata molto calda e una volpe di nome Carly decide di incamminarsi nel bosco per cercare un posto fresco per riposarsi. Mentre passeggiava, si fermò sotto l'ombra di un grande albero.

Improvvisamente iniziò a sentire dei rumori, come se dagli alberi cadessero a udi anche l'urto di un piccolo scoiattolo. Allora di scatto, si alzò e andò a vedere cosa stesse succedendo. Appena giunta sul posto, vide tutti gli alberi tagliati e un mucchio di saponi per piatti, bottiglie di plastica, di vetro e tanta altra spazzatura. Poi scavò il piatto di uno scoiattolo e disse: - C'è qualcuno?

- Sì, sono io, sotto l'albero di questa, salami! - ripose lo scoiattolo.

La volpe, allora, si avvicinò all'albero di questa, e con molta forza, lo spinse. Così lo scoiattolo fu liberato e, ringraziando la volpe, le disse: - Grazie mille! Sono Pimpy.

-Io sono Carly, cosa è successo? - chiese la volpe.

-Sono venuti gli uomini ed hanno combinato tutto questo! Io ho rischiato la vita - ripose lo scoiattolo.

Allora parlando, la volpe e lo scoiattolo decisero di rimuovere tutti i rifiuti, affinché tutti gli animali e la pianta che vivevano lì, potessero respirare e vivere in buona salute.

LA FAVOLA INSEGNA CHE ... **RESPECTARE L'AMBIENTE È MOLTO IMPORTANTE PER LA VITA DI TUTTI GLI ESSERI VIVENTI.**



GIORGIA

GIORGIA

## IL PESCIOLINO TRILLY E LA BALENA BALU

C'era una volta un pesciolino di nome Trilly, molto simpatico e goffarello. Nostava senza mai stancarsi e aveva tanti amici pescicchi. Spesso nuotavano insieme felici.

Un giorno nuotarono così tanto che andarono a finire in uno strano mare molto profondo su cui galleggiavano tante bottiglie di plastica colorata. Infatti, erano passati di lì i pescatori che andavano a caccia di balena. Ad un tratto Trilly sentì un flebile lamento. Da la balena Balu che si lamentava perché aveva inghiottito una bottiglia di plastica che lo impediva di respirare e che si era incrociata fra i suoi denti. Trilly decise di aiutare la balena. Chiamò i suoi amici pescicchi e tutti insieme, agitando forte tutte le pinne vicino la bocca di Balu, riuscirono a liberarla dalla bottiglia.

Balu ringraziò i nuovi amici e tutti insieme continuarono a nuotare felici urlando e spargendo: "MENO PLASTICA PER UN MARE PIU' PULITO. RISPETTATECI".



ALESSIA

5

## L'OCEANO INQUINATO

Negli abissi più profondi dell'oceano viveva una cittadina di pesciolini che, da qualche tempo, stava affrontando una drammatica situazione: la plastica proveniente dalle rive dei mari bloccava le loro case, mentre il continuo riflusco di il petrolio stava intorpidendo molte specie marine.

Per risolvere questo problema, il sindaco della cittadina aveva convocato tutto il paese su un veliero abbandonato da anni. Appena furono radunati tutti, il sindaco, meravigliato, disse: - Cari pesciolini e pesciolina, in queste ultime settimane siamo stati sommersi da plastica e petrolio, per questo ho deciso di convocarvi per dirvi che è giunto il momento di agire.

Qualche secondo dopo, un piccolo pesciolino arancione di nome Trilly, con gli occhi brillanti e la pinna nesticca, si fece avanti e, sicuro di sé, disse: - Sarò io a salvare questo paese dall'inquinamento, sono sicuro che tutte le nostre case non saranno più quella roba che bloccano l'entrata.

Dopo quelle parole ci fu un momento di silenzio seguito da un sacco di risate dai pesci grandi. C'era chi diceva che tutto non sarebbe sotto nemmeno un pezzetto di carta dal suo dente, chi sosteneva che non avrebbe eliminato neanche un piccolo tappo da una bottiglia; insomma, nessuno credeva nel povero pesciolino!

Trilly, arrabbiato, se ne andò via tra le buffe risate del popolo. Volle far capire che sarebbe cambiato il suo paese. Allora, dopo essersi allontanato definitivamente dagli altri, per evitare prese in giro, iniziò a raccogliere bottiglie e carte. Purtroppo non otteneva successo, per questo decise di chiamare sua cugina Balu, una balena anziana, ma saggia.

Balu riuscì a rimuovere tanti rifiuti dal paese e soprattutto Trilly riuscì a sorprendere i cittadini e il sindaco. Per anni ad anni i pesci vissero in pace con Balu che li proteggeva dall'inquinamento.

LA FAVOLA INSEGNA CHE ... **NON DOBBIAMO INQUINARE.**



FRANCESCO

6

## PIMPY E CARLY

In un bosco viveva uno scoiattolo molto intelligente di nome Pimpy che girava da un albero all'altro in cerca di ghiandole. In cima ad un albero, Pimpy intralce una bottiglia di vetro vicino ad un bidone di raccolta differenziata. Così in un istante riuscì di inserire la bottiglia nel bidone ma non ci riuscì.

La volpe c'era una volpe di nome Carly che osservò tutti i tentativi di Pimpy e poi disse: - Fanché di te! ci costi tanto a buttare la bottiglia nel bidone?

Pimpy rispose: - Pensa cosa può provocare una sola bottiglia di vetro in questo mondo!

Carly la ignorò e si addormentò. Al suo risveglio, Pimpy, esultante, era ancora intento a buttare la bottiglia nel contenitore. Carly capì che era in tempo per fare la cosa giusta, così, con tutte le sue forze, buttò la bottiglia nel bidone. Da quel giorno, appena Carly e Pimpy vedono un rifiuto, non esitano a buttarlo.



VITTORIO

7

## TRILLY E BALU

C'era una volta, in un mare aperto e trasparente come la sfera che ti circonda, un pesciolino di nome Trilly che stava nuotando liberamente con il suo amico Balu, uno squallone-balena. Un giorno, i genitori di Trilly gli impedirono di uscire con Balu a causa dell'inquinamento. Il padre del pesciolino, infatti, mentre nuotava per andare al lavoro, aveva visto una barca petroliera affondare: era quella che stava causando l'inquinamento. Di conseguenza, il mare non era più splendente come prima, ma era diventato nero come il carbone. Nel frattempo, il padre tornato a casa, avvisò la famiglia dell'accaduto. Trilly, sentendo così fare, uscì di nascosto con Balu. Si trovarono proprio nel punto dell'incidente e Trilly voleva andare a vedere più da vicino. Lo fece e, dopo due, tre minuti, svenne. Balu, per salvarlo, lo legò e lo mise nella sua grande pinna per fargli prendere ossigeno. Quando Trilly si svegliò, non riuscì a capire che cos'era quel rosa che lo circondava. Pensava fosse il paradiso, ma vedeva una grossa lingua violetta. Da lì, comprese che Balu l'aveva salvato. Andò a casa e i suoi genitori l'abbracciarono.

QUESTA FAVOLA CI INSEGNA CHE ... **NON SI DEVE INQUINARE L'AMBIENTE PER IL BENESSERE DI TUTTI.**



ALESSANDRO

8

## LA MISSIONE DI TRILLY E BALU

Un giorno molto splendente, la bellissima pesciolina Trilly, faceva la sua lunga passeggiata nel luntilissimo mare. Ad un certo punto, mentre sorrideva canticchiava nella acque cristalline, tirasse intrappolata in una rete gettata dai marinai. Così di liberarsi, ma non ci riuscì. Poco dopo vide una grossa balena, di nome Balu, venire verso di lei. Alla sua vista, la pesciolina fu colta da un grande spavento, perché al grido, grido e chiese aiuto a tutti i pesci affinché potessero soccorrerla. Ma quelli, impauriti, scapparono. A quel punto la balena disse: -Coraggio, scuote non ti voglio spaventare, io sono brava! Questa affermazione la ascoltò solo Trilly che, un po' speranzosa, disse: - Va bene. Mi potresti aiutare ad uscire da questarrete?

Per fortuna la balena riuscì a liberarla, mentre la pesciolina si sciolse con lei e le disse che era molto rammaricata poiché quel mare era ricco di spazzatura. Il calore splendente delle acque era diventato grigio, mentre il buon profumo del pesce si era trasformato in puzza di scarico. Allora Balu, deciso, affermò: -Sono sicuro che riusciremo a pulire una parte del mare. Vuoi unirti a me?

Contentissima, Trilly chiamò tutti i suoi amici pesciolini e insieme iniziarono la loro missione. A fine giornata, finalmente, tutto era ritornato alla normalità: non c'era più plastica, nell'aria si percepiva un buon profumo e il colore del mare era diventato blu cielo. Balu e Trilly rimasero amici per sempre e il loro motto divenne "NON POSSIAMO CAMBIARE DA SOLI IL MONDO E SALVARE L'AMBIENTE, MA OGNUNO DI NOI PUO' FARE UN PICCOLO SFORZO PER RENDERE IL MONDO MIGLIORE. RICORDIAMO CHE IL MARE È FATTO DI TANTISSIME GOCCE E NOI SIAMO UNA DI QUELLE".



SANUELE

9

## IL PESCIOLINO TRILLY E LA BALENA BALU

Un giorno, nuotando per il mare, il pesciolino Trilly cercava i suoi amici per giocare, come al suo solito. Ad un certo punto, si accorse che tutto il mare non conteneva più pesci, mentre cattivi odori provenivano da una strana e puzzolente granaia. Trilly, subito entrò a quello che vide lo fece sbalordire: bottiglie di pesci erano stati intrappolati all'interno di una bottiglietta di plastica.

-Sono da dove proviene questo cattivo odore? - disse Trilly.

Ad un certo punto si sentì un rumore sordo che lo fece cadere a terra. Davanti a lui ci presentò una grandissima balena che aveva inghiottito tutti questi pesci.

-Sei il tal chiodo di un sordo, lo sono Balu - disse il mammifero - Sono stato io ad inghiottire tutti questi pesci; ed ora sono pronto a farlo anche con lei!

Così la balena avanzò, nel disperato tentativo di inghiottirlo. Fortunatamente Trilly schiò il colpo e grazie alla lentezza di Balu ebbe il tempo di far scappare gli altri pesciolini. Questi, appena scesi dalla bocca della balena, chiesero a griglia, intrappolando.

QUESTA FAVOLA INSEGNA CHE ... **NON BISSOGNA MAI BUTTARE I RIFIUTI IN MARE, COSI' COME NEI BOSCHI IN TUTTI I LUOGHI, PERCHÉ SI RISCHIA DI FAR MORIRE GLI ANIMALI.**



ANDREA

10

## LO SCOIATTOLO E LA VOLPE

Un giorno una volpe stava giocando per il bosco e intobò a giocare con una lettina di plastica. Ad un tratto la ingobbiò. Di lì passò uno scoiattolo che mentre stava trasportando delle ghiande, vide cosa stava succedendo. Allora, con una forte paccata sul collo, riuscì a tirar fuori la lettina di plastica.

La volpe disse: - Ti ringrazio molto.

Lo scoiattolo replicò: - Non c'è di che.

**MAI INQUINARE L'AMBIENTE, ANZI RISPETTARLO.**



ANTONIO

11

## TRILLY E BALU' SALVATORI DEL MARE

C'era una volta un pesciolino di nome Trilly che, da grande, voleva diventare un eroe nonostante le sue piccole dimensioni. Un giorno, mentre nuotava in cerca di cibo, notò che l'acqua del mare era diventata più sporca. Ad un certo punto, vide una balena dritosa sulla sabbia e la chiese: - Perché ti trovi qui? E' pericoloso!

-Io so, ma non riesco a muovermi per l'inquinamento. Puoi andare a vedere mia figlia? E dietro lo scoglio-dice la balena.

Trilly andò a controllarla, la trovò e le disse: -Tranquilla, sono qui per aiutare tua madre. Io mi chiamo Trilly e tu, come ti chiami? La balena, tranquillizzata, gli disse:

-Mi chiamo Balu', so anche che l'inquinamento è stato causato dagli uomini perché buttano continuamente spazzatura nel mare. Trilly capì il problema e subito realizzò un piano per risolverlo.

-Ascoltami - disse il pesciolino - so come fermare l'inquinamento. Tu hai una forza notevole, vero?

Balu' ripose di sì e Trilly spiegò il piano: - Io andrò a raccogliere tutta la spazzatura, tu invece con la potenza della tua coda, lancerai la spazzatura in quel casinetto che si trova sulla spiaggia, però dovrai anche avere una mira incredibile. Va bene?

Balu', convinto, disse: - Sì, andiamo!

Trilly portò tutta la spazzatura e poi, incredibilmente, Balu' riuscì a buttare la spazzatura nell'apposito casinetto. L'acqua, in un batter d'occhio, tornò ad essere limpida e pulita come prima. La mamma di Balu' riuscì a vederlo e lei e poi ringraziò Trilly: -Grazie pesciolino per avermi salvata dall'inquinamento.

-Di niente - disse Trilly.

Quindi Trilly realizzò il suo sogno di essere un eroe e trovò anche un compagno: Balu'.

**LA FAVOLA NON SOLO FA CAPIRE L'IMPORTANZA DEL LAVORO DI SQUADRA MA ANCHE IL RISPETTO CHE DOBBIAMO DARE A TUTTI GLI AMBIENTI E AGLI ANIMALI DEL MONDO.**



NICOLÒ

12

## LA BALENA BALU'

C'era una volta una balena di nome Balu' che giocava da una parte all'altra in cerca di cibo. Quando lo trovò, aprì la bocca, ma purtroppo inglobò anche dei rifiuti di plastica. Nel frattempo, a pochi metri da lì, un pesciolino di nome Trilly si dava alla fuga, allontanandosi dalle navi di petrolio che stavano inquinando il mare. Ad un certo punto, i due animali si incontrarono ed il pesciolino disse: - Signora balena trasportati sul tuo corpo gigante, così potremo scappare dal petrolio che sta arrivando!

La balena però non poteva prendere loro aiuto poiché stava soffocando. Allora Trilly la vide e si fece aiutare dagli altri pesciolini. "Gli amici!" pensò la balena e la bocca aperta, mentre Trilly portò fuori tutti i rifiuti che aveva inglobati. Poi la balena, per ringraziarli, li accolse nella sua bocca e li portò lontano dal petrolio. Così tutti vissero felici e contenti.

**QUESTA FAVOLA CI INSEGNA CHE ... NON BISOGNA INQUINARE GLI AMBIENTI PERCHÉ METTIAMO A RISCHIO IL MONDO E GLI ANIMALI.**



MOHAMED

13

## IL PESCIOLINO TRILLY E LA BALENA BALU'

C'era una volta, tanto tempo fa, un pesciolino di nome Trilly. Questo pesciolino viveva in riva al mare con tanta pace. Trilly si chiedeva cosa ci fosse nella profondità marina. Pensava che regnasse pace e armonia come in riva. Così, un bel giorno, decise di abbandonare quel luogo per esplorare il mare aperto. Si innamorò felice e, ad un certo punto, incontrò una balena blu di nome Balu'.

Era il pesciolino!

Le profondità erano piene di plastica. Tutti gli animali (pisci, balene, delfini...) rischiavano di morire: avevano inghiottito la plastica e non potevano muoversi. Il pesciolino, con tanta paura e altrettanta coraggio, andò con la balena nella profondità del mare. Arrivati, il pesciolino, vedendo gli animali in difficoltà, entrò nella loro bocca ed eliminò la plastica. Infine, con l'aiuto degli umani, buttarono la plastica nel cestino e non nel mare.



LUCA

14

## I RIFIUTI COSTRUISCONO LE ISOLE

C'era una volta un pesciolino di nome Trilly e una balena di nome Balu'. I due erano uniti da una grande amicizia, tanto che Balu' cedeva anche per Trilly. Un giorno Trilly mentre praticava con Balu', si accorse che un oggetto misterioso, in superficie, si stava dirigendo verso di loro.

Allora domandò a Balu'-Balu', vedi anche tu quella cosa enorme?

Balu' ripose: -Sì, lo vedo, sembra un'isola, galleggia, ma non sembra essere né sabbia né terra.

Trilly osservando disse: -Sbagli oppure da quell'isola scendono rifiuti?

Balu' ripose: -Cris ho capito, è un'isola di rifiuti! E molto pericolosa, dobbiamo allontanarci!

Tu così che ogni volta che i due si incontravano, era a causa di una nuova isola.

**LA MORALE È CHE ... NOI ESSERI UMANI DOBBIAMO RISPETTARE L'AMBIENTE PERCHÉ È SOLO COLPA NOSTRA SE CENTINAIA DI SPECIE MUOIONO.**



LUCA

15

## TRILLY E BALU'

Un giorno, in fondo al mare cristallino, il pesciolino Trilly nuotava tranquillo insieme a Balu', la sua amica balena. Ad un certo punto, sulla testa del pesciolino cadde una busta di plastica che quasi lo soffocò.

-Chi sarà stato? - esclamò la balena guardandosi intorno. Il pesciolino, nel mentre scuoteva la testa per liberarsi dalla busta, lo guardò. Notò la presenza di un uomo in riva al mare con un retino in mano. Trilly si sentiva offeso da quanto accaduto, quel fosse un cestino dell'Inquinazione. Del resto, Trilly e Balu' non avevano mai fatto nulla di male e non capivano il motivo di questa brutta azione. A quel punto decisero di intervenire e Trilly si diresse verso l'uomo. Arrivato a metà strada, trovò un coniglio morto che, a causa dell'inquinamento, perdeva colore. Addormentato il coniglio lo spinse. Adatto, il pesciolino si recò dall'uomo chiedendogli di non inquinare più. L'uomo gli chiese scusa e scappò via, pieno di sensi di colpa.

**QUESTA FAVOLA INSEGNA CHE ... BISOGNA RISPETTARE L'AMBIENTE PER I BENI DI TUTTI.**

**QUESTA FAVOLA INSEGNA CHE ... BISOGNA RISPETTARE L'AMBIENTE PER IL MARE E LA CASA DEGLI ANIMALI MARINI.**



MARIKA

16

## DUE AMICI SALVAVITA

C'era una volta un pesciolino di nome Trilly che, accidentalmente, era rimasto intrappolato in una sottile foglia di plastica. Con un filo di voce il piccolo animale chiamò la sua migliore amica Balu' affinché lo salvasse. Balu' accorse subito e vide Trilly intrappolato. Con tutta la sua forza alzò il tappo e salvò Trilly, ma, sfortunatamente, il tappo finì nella gola di Balu'.

Subito Trilly, senza pensarci due volte, entrò nella bocca della balena, prese l'attacco dell'intestino e uscì in fretta e furia.

Quindi, anche se Trilly e Balu' non avevano particolari pretese, non stavano bene in quel mare perché era sporco e inquinato.

**QUESTA FAVOLA INSEGNA CHE ... BISOGNA RISPETTARE L'AMBIENTE PER I BENI DI TUTTI.**



LUZIA

17

## IL PESCIOLINO TRILLY E LA BALENA BALU'

Un giorno d'estate, un pesciolino di nome Trilly decise di nuotare fino alla riva. Era così curioso di conoscere quel posto! Salendo in superficie vide una balena e la chiese: - Dove sei?

La balena ripose: -In riva, voglio andare a vedere cosa c'è.

Allora andarono insieme. Ad un certo punto videro un uomo che buttava la spazzatura in un angolino della spiaggia e, pian piano, le onde iniziarono a spingere i rifiuti nel mare. Nel frattempo, mentre la balena parlava, inglobò un pezzo di plastica e il pesciolino, spaventato dalla situazione, entrò nella sua bocca per aiutarla, ma si perse nella sua grande bocca.

Iniziò a perlustrare ogni angolo e, dopo tante ricerche, prima che la balena non ce la facesse più, trovò il pezzetto di plastica. A quel punto, alla balena ed al pesciolino venne un'idea: andare a raccogliere tutte le plastiche, le carte, i metalli.

Dopo un po' di fatica terminarono il loro lavoro e ne furono felici. Alla fine, vedendo il mare pulito, l'uomo decise di non inquinare più.

**LA MORALE DELLA FAVOLA È ... RISPETTARE LA NATURA.**



MIRIAM

18

## LA VITA DI TRILLY

C'era una volta una famiglia di pesci pagliacci. Un giorno i genitori di Trilly andarono per fare una passeggiata ma non tornarono più. Il mare era diventato nero, non si vedeva niente, allora per lo sconforto, Trilly aveva...

Si svegliò in una casa molto grande, accogliente e piena di cibo. Iniziò subito a sfamarsi, fino a quando, ad un tratto, sentì dei passi molto, molto grandi. Si girò e vide una balena. Dalla paura si mise a gridare e squarcigliò: "Mamma, papà, salvasalvi!"

La balena disse: «Non preoccuparti, qui sei al sicuro».

«Come posso fidarmi di te? Mi hai preso a portata di... Dove siamo? Chi sei? - disse il pesciolino - Io sono la balena Balù e siamo a Balena city».

A quel punto la piccola pesciolino omise di piangere e decise di ritrarre con Balù.

Passarono gli anni e Trilly diventò un'adulto, mentre Balù un vecchietto.

Un giorno Balù uscì di casa per raccogliere le alghe. Stancò di raccogliere fece uno sbadiglio e gli entrò in bocca una bottiglietta di plastica. Balù non riusciva più a respirare e poco dopo morì. Un mese dopo, triste per aver perso Balù, Trilly decise di candidarsi come sindaco. Voleva trasformare il mare in un posto migliore e così fu: cambiò l'intero scenario di cosa e fondo e disse con voce chiara: «Bene!, noi siamo più forti di tutti i rifiuti che voi buttate. Ci impegniamo affinché la nostra casa resti sempre pulita».

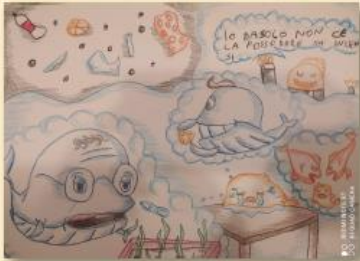

**RICCARDO**

20

## IL CARTELLO IN DIFESA DEL BOSCO

C'era una volta un piccolo scoiattolo che si chiamava Pimpy. Viveva dentro un tronco di albero, dove aveva costruito una vera e propria casetta, molto comoda ed accogliente.

Un giorno decise di prendere un po' di ghiande dal bosco per sfamare i suoi fratellini. Mentre ritornava a casa con un cestino pieno di cibo, vide l'albero abbattuto ed i suoi fratellini intrappolati nel tronco. Pimpy corse con tutte le sue forze di salvare i suoi fratellini, ma nulla era troppo lontano e aveva poche forze per riuscire in questa impresa. Lo scoiattolo, quindi, andò a cercare aiuto, ma vide solo scoiattoli scappare dalla propria casa perché c'erano uomini che stavano abbattendo molti alberi. Lui era molto impaurito dalla situazione, ma non si arrese e continuò a chiamare aiuto. Pimpy entrò nella grotta e gridò: « Chi qualcuno? Mi serve aiuto, c'è qualcuno che può aiutarmi? Ma nessuno rispose. Pimpy continuò a cercare dentro la grotta, sicuro che lì fosse qualcuno, ed infatti non si sbagliava. Trovò una volpe che stava facendo un piccolo. Pimpy lo svegliò e, in fretta, le disse tutto l'accaduto e le chiese aiuto».

All'inizio la volpe era molto scontenta, ma il piccolo scoiattolo le pregò così tanto che alla fine accettò di aiutarla. Nel frattempo, Pimpy e Carly - Come i chiamò lui, Pimpy.

La volpe ripose: «Carly».

Arrivati a destinazione, tutti e due cercarono di salvare i fratellini dello scoiattolo incatenati nel tronco, ma la loro forza non fu abbastanza. Così Carly disse a Pimpy di aspettare lì mentre lei andava a cercare nel bosco degli animali. Qui trovò tantissimi animali disposti ad aiutarlo, perciò tutti insieme andarono da Pimpy. Giunti sul posto, con tutte le loro forze raggiunsero il loro scopo. Lo scoiattolo, felice, abbracciò i suoi fratellini, ma appena si girarono videro scoiattoli in pericolo per la caduta di tanti alberi. Si dimostrarono molto dispiaciuti per loro, perciò insieme aiutarono i poveri scoiattoli ritrovando gli alberi con molta creatività. Per non far accadere più questo disastro, misero un cartello all'entrata del bosco. Ecco cosa vi "Per favore, non abbatteteci i nostri alberi, sono molto importanti per noi e per l'ambiente!"

Perciò, vedendo questo cartello in molti non entrarono più nel bosco perché capirono che così rovinavano l'ambiente e la casetta di molti animali.



**ERIKA**

20

## LA CASA SULL'ALBERO DI CARLY

C'era una volta uno scoiattolo di nome Pimpy ed una volpe di nome Carly. I due, quando si conobbero, divennero grandi amici. Un giorno Carly invitò Pimpy nella sua casa. Era una casa su un albero, costruita all'interno di un bosco molto grande. La casa era arredata molto bene: all'entrata Pimpy si meravigliò trovò un grande salotto molto colorato e, alla sua destra, una cucina meravigliosa. Poi c'era il piano superiore dove era collocato il bagno e, salendo ancora, si trovava la sua camera. Pimpy e Carly rimasero nel salotto, si sedettero sul divano e Carly preparò due tè. Nel frattempo arrivò un uomo che voleva costruire una casa proprio nel punto in cui c'era la casa di Carly e di altri animali. Iniziò a sradicare molti alberi. Nel frattempo i due amici, inconsapevoli di quanto stava avvenendo, continuarono a bere la loro bevanda, fino a quando sentirono un rumore molto strano e sospetto. Immediatamente e, per fortuna, riuscirono a scappare prima dell'abbattimento dell'albero. La prima ad accorgersene fu la volpe che, appena vidi uccelli e pesci, diede la mano a Pimpy e scappò con lei. Nel frattempo l'uomo, dopo aver abbattuto l'albero, bruciò anche l'erba. Gli abitanti del bosco sentirono odore di bruciato, ma non si preoccuparono molto e purtroppo non si salvarono. Invece Pimpy e Carly scapparono il più lontano che poterono.

QUESTO SIGNIFICA CHE ... L'AMBIENTE DOVREBBE ESSERE RISPETTATO DA TUTTI perché NOI ABBIAMO POSTI MIGLIORI E ADATTI PER COSTRUIRE CASE ED EDIFICI, INVECE I POVERI ANIMALI HANNO SOLO UN AMBIENTE: IL BOSCO CHE, PER IL LORO RISPETTO, DOBBIAMO CURARE.



**CARLOTTA**

21

## IL PESCIOLINO TRILLY E LA BALENA BALÙ

C'era una volta, tanto tempo fa, nelle profondità del mare cristallino, un regno governato dal re "Rece Toada". Il re era amato e adorato da tutti i suoi sudditi per il suo buon animo e per aver costruito perfettamente il regno per molti anni. Un giorno decise di aprire la porta a tutti i subacquei che volevano scendere, ma con una raccomandazione:

«Vi lascerò entrare, ma non dovete rubare ciò che io ho creato con il cuore» - disse il re.

I subacquei, sicuri, accettarono.

Passarono alcuni anni ed il re iniziò a stare poco bene. Nel frattempo le acque iniziarono a sporarsi, fino a quando il re venne a mancare dell'istinto.

Così, due inseparabili amici decisero di salvare il mare, amico: un pesciolino di nome Trilly ed una balena di nome Balù.

Insieme iniziarono a combattere contro le ingiustizie di questo mondo, facendo ritornare più bello di prima, per questo furono eletti "Re di tutto l'Oceano". Felici, lettarono sempre per un mondo migliore.

LA FAVOLA INSEGNA ... IL VALORE DI CIO CHE CI VIENE DATO, DICHI DOBBIAMO AVERE CURA.

LA FAVOLA SPERA IN UN FUTURO MIGLIORE PER TUTTI.



**MARIAROSARIA**

21

*Non esiste cosa più dolce che ascoltare  
i bambini raccontare i loro sogni.  
CREDERE, SOGNARE e SPERARE  
sono le ali che ci permettono di spiccare il volo.  
E allora, ascoltiamo le loro favole,  
addormentiamoci con le loro storie!*

*"Non dormiamo per riposare, dormiamo per sognare.  
Perché i sogni sono fatti per diventare realtà."*

Un grazie infinito ai miei alunni, grata per i loro insegnamenti.

prof.ssa Pollicoro Filomena



Classe 2<sup>^</sup>B

A cura delle Prof.sse  
Alfarano Francesca  
Pollicoro Filomena

VENEZIA SOTT'ACQUA ENTRO LA FINE DEL SECOLO,  
LO DICE LA SCIENZA.



## SALVIAMO VENEZIA!

ENTRO LA FINE DEL SECOLO VENEZIA POTREBBE SFRANZARE, SOTTO ALLE ACQUE DEL MARE ADRIATICO. VENEZIA E TUTTE LE ALTRE CITTÀ COSTIERE DELL'ADRIATICO, DA TRIESTE FINO A RAVENNA, VERANNO PRESO INGHOTTITE DAL MARE. TUTTO A CAUSA DI UN INNALZAMENTO DEL MARE MEDITERRANEO CHE SI VERIFICHERÀ ENTRO LA FINE DEL SECOLO.

TUTTO NASCE DA UNA RICERCA SVOLTA DA UN TEAM INTERNAZIONALE DISTINTO CHE HA VISTO PROMUOVERE NELLE UNIVERSITÀ DI ROMA, TORINO DI TRIESTE E DI LEGNANO L'INNALZAMENTO DEL LIVELLO DELLE ACQUE DEL MEDITERRANEO E STATO DI 20CM NEGLI ULTIMI ANNI. MA ALCUNA PER CAUSAMENTO CLIMATICO NEL PROSSIMO SECOLO ANZI LA CRESCITA DEL MARE POTREBBE ARRIVARE FINO A 1,10 CM. IL LIVELLO DELL'ACQUA NELLA CITTÀ LAGUNARE SALE SEMPRE DI PIÙ A CAUSA DEI CAMBIAMENTI CLIMATICI MA NEL FUTURO SI ABBASSA IL LIVELLO DEL TERRENO. VENEZIA RISCHIA BENLUMINATE DI FINIRE SOTT'ACQUA NEL CORSO DEL PROSSIMO DECADE, E NON STANNO FANNO UNO DELLE INCHIESTE DELLE ACQUE A FINE SAN MARCO. BISOGNA RIFORMARE LE PALUDI ORIGINARIE DELLA LAGUNA, CHE DA SEMPRE AIUTANO A RIDURRE IL LIVELLO DELL'ACQUA IN ENTRATA, MA CHE ORA SONO ANDATE DISTRUTTE.

Giovanni  
e  
Vito

## SARA e MELISSA

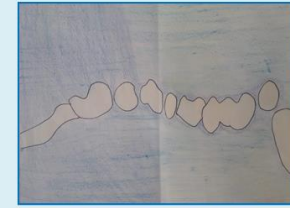

## DIAMO VITA AL ...

## MAR MORTO

BESOGNA UN INTERVENTO RADICALE E RISOLUTIVO DA PARTE DELL'UOMO. IL MARE MORTO RISCHIA DI SCOMPARIRE. L'ESCLUSIVO PACIFICO E PROFONDAMENTE UTOPIA, SITUATO NEL NORD, NEL PROSSIMO DELLA TERRE, E PIANO DI NEVE, DO VUOLTA PIÙ SOTTO ALLE ACQUE DI QUELLO CHE SI È GIÀ VISTO. È DIFFICILMENTE A RIESCIRE A SCOPRIRE IL SUO STATO, MA È ASSAI PIÙ DI 27 METRI NEGLI ULTIMI ANNI. UN RATO ALTAMENTE CHE HA UNA SOSPENSIONE NELLE ACQUE E SCALDA. MA DA SOTTO ALLE ACQUE CHE CROSCIA E QUELLE CHE ARRIVA NEL FINE GIOVANE E DA ALTRI EFFETTI. QUESTA MANCANZA DI COMPENSAZIONE TREVE ORIGINE NELL'INTERVENTO DELL'UOMO CHE HA PROVVEDUTO AI BISOGNI SOLIDI DELLA PRONTE ATTIVITÀ UMANA, SENZA DEVEDERE IL CASO DEI CLIMI. IL CLIMA È SUBORDINATO ALLE ATTIVITÀ UMANE. A QUESTO SI AGGIUNGE ANCHE L'ECESSIVO UTILIZZO DELLE ACQUE CHE HA FATTO CRESCERE LE INDUSTRIE, DEDITE AD UN'ESEMPIAZIONE DI MINERAZIONE PER LA PRONTE ATTIVITÀ.

che conosciamo qui, incidenti come la frana che si è verificata, della siccità, così da quella parte della superficie terrestre, costata da acqua allo stato solido come le calotte polari, che sono una riserva di ghiaccio continentale che copre il terreno di una vasta area geografica, e ghiaccio presente sulle montagne e il terreno. Ghiaccio che ancora quello come del ghiaccio che, il terreno e i movimenti ghiaccio. Secondo alcune previsioni, in questi anni l'Artico potrebbe subire una perdita del 30% del suo spessore. In quanto al ghiaccio che si trova nella zona di Groenlandia, si prevede che si scioglierà in modo graduale, ma che il ghiaccio di questo ghiaccio non subirà un apprezzabile aumento. Le previsioni, in termini di tempo, si riferiscono alla fine del secolo, ma, se il riscaldamento globale continuerà a svilupparsi, si potrebbe verificare un aumento del livello del mare che, se si arriva a 2 metri, ciò che potrebbe verificarsi qui, soprattutto in quanto agli incidenti a causa del riscaldamento globale, la siccità, in particolare, ha un ruolo fondamentale nel sistema climatico globale e una riduzione della sua intensità può avere a mutamenti nel sistema stesso.

## S.O.S.

## I GHIACCI DELLA CRIOSFERA

L'oceano e la criosfera in un clima che cambia ...

CORRIAMO AI RIPARI!

ANNASARA  
e  
NICOLE



## MALDIVE

Il 2020 potrebbe essere l'anno della scomparsa anche dell'arcipelago indiano che è noto per essere lo stato più basso del mondo. Ben 1,800 le isole mille che formano l'arcipelago delle Maldive si trova a meno di un metro di altezza sul livello del mare ed è quindi, responsabile l'alta marea derivante dall'innalzamento delle acque degli oceani a causa del surriscaldamento globale. Il governo locale ha messo a punto una campagna di acquisto di territori da altre nazioni per poter provvedere al trasferimento degli abitanti delle Maldive, quando le condizioni non saranno più sicure di abitare sulle isole. In un scenario, circa, questo scenario per ora solo potrebbe diventare realtà ed in altro luogo accogliere i danni ambientali provocati dall'uomo e dalla sua incontentabile brama di progresso ai danni di Madre Natura.

ANTONINO  
e  
MATTEO

## S.O.S MALDIVE!

... Fermiamo il surriscaldamento globale!



FORESTA AMAZZONICA: 12000 animali morti gli incendi degli ultimi giorni, ad oggi le condizioni del rosmo vede del mondo. E così, la distruzione dell'ecosistema è stata ulteriormente ampliata, dato che una continua deforestazione ha avuto già distrutto oltre un quinto della superficie. I dati diffusi sono allarmanti: ogni sessanta secondi scompare un ettaro di foresta grande come un campo da calcio a causa dell'incendio del progresso economico occupazionale in nome del quale si brucia il territorio. È altrettanto detto di voler eliminare le posizioni di salvaguardia sulle foreste e le leggi.

DENIS e DOMENICO



## SALVIAMO IL POLMONE VERDE

DALLA DEFORESTAZIONE III

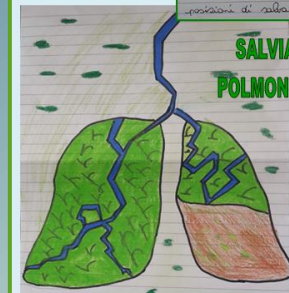

**BARRIERA CORALLINA AUSTRALIANA**

I cambiamenti climatici in corso porteranno alla desertificazione, alla sparizione del pesce, e all'estinzione della Grande Barriera Corallina Australiana che è la più grande barriera corallina al mondo e un patrimonio mondiale.

In parole semplici, la Grande Barriera Corallina Australiana potrebbe morire a causa della siccità della Marea e l'aumento della temperatura dell'acqua.

**LA BARRIERA CORALLINA E LA DESERTIFICAZIONE**

La Grande Barriera Corallina Australiana

**SALVIAMO I COLORI DELLA BARRIERA CORALLINA**

è stata colpita da un nuovo fenomeno di sbiancamento massiccio. Inizialmente, il fenomeno si è verificato nel 2002, a causa della temperatura elevata dell'acqua che si stanno registrando.

**DARIO e ANTONIO**



**SBRIGHIAMOCI SE VOGLIAMO SALVARE LA BELLEZZA DEGLI OCEANI**



**BANGLADESH**

DECRETI AMBIENTALI DERIVANTI DAL SURRISCALAMENTO GLOBALE MINACCIANO IL FUTURO DELLO STATO ASIATICO. A RISCHIO COME TUTTE LE ZONE COSTIERE DEL MONDO LE INSUBORDINATE PEGGIORE DISTRIBUZIONE DEL TIPO DI COESISTENZA. PERDURE I LIVELLI MINIMI E PESSIMI DEL MONDO. OGGI PER LA SOSTENIBILITÀ DELLE POPOLAZIONI LOCALI E, SOPRATTUTTO PER I BAMBINI. LE ZONE COSTIERE SONO PULITE MASSIMAMENTE ESPOSTE AI RISCHI DELL'INNALZAMENTO DELLE ACQUE DEGLI OCEANI. GIÀ STIMATO IN OLTRE UN METRO, ENTRE LE PROSSIME ANNI PER LE CONSEGUENZE DELLA SOLITA L'AVVEVA LAUNCIATO IN TUTTO IL MONDO. A TUTTI I TIRACCI APPLICHE PENSANO IN ESSENZA. INIZIATIVE PER IL PROTEGGERE LA VITA DEI PIU' PICCOLI. DUE CONSEGUENZE COSTIERE DEL CLIMATE CHANGE. ANCHE UNA VOLTA QUASI UN APPUNTO PER FERMARE IL SURRISCALAMENTO GLOBALE. ENTRE AL MENO PERE DI TUTTI GLI STATI DEL MONDO.



**PROTEGGIAMO LA VITA DEI PIU' PICCOLI DALLE CONSEGUENZE DEL CLIMATE CHANGE**

**ROSA e GLORIA**

**FERMIAMO LO SFRUTTAMENTO DELLE RISORSE NATURALI E PAESAGGISTICHE**



**FERMIAMO LA COSTRUZIONE SELVAICIA DI STRUTTURE RICETTIVE**

**SALVIAMO IL FIUME COLORADO I**

**GRAN CANYON, ARIZONA**

AREE IMPORTANTI DI QUESTO LUOGO STORICO DEL TERRITORIO STATO UNITENSE SONO DESTINATE A PROGRESSIVA DISTRUZIONE A CAUSA DI UN PREVENUTO INTERVENTO UMANO PER SFRUTTARE LE RISORSE NATURALI E PAESAGGISTICHE. L'INNALZAMENTO DEL NUMERO DI PROGETTI DA REALIZZARE PER LO SFRUTTAMENTO DELLE RISORSE MINIERARIE LOCALI SI AGGIUNGE A QUELLO COSPIQUO RELATIVO ALLA COSTRUZIONE DI STRUTTURE RICETTIVE PER I TURISTI. L'INVASIONE UMANA IN NOME DEL PROGRESSO E DEL GUADAGNO RAPPRESENTA UNA GRAN MINACCA PER IL GRAN CANYON CHE, SCELTA UNA EFFETTIVA VIA ALTERNATIVA SOLO INDICATIVA, RISCHIA DI VERDE SCOMPARIRE PERDENDO I CONFINI DEL SUO PAESAGGIO E DEL FIUME COLORADO, RISERVA IDRICA IMPORTANTESSIMA DELL'INTERO TERRITORIO.

**SOFFIA**

**CAMBIAMENTI CLIMATICI E SICCAITA'**

**LA CAUSA DELL'ESTINZIONE DI FLORA E FAUNA**

Incide e altera le precipitazioni, non affette sempre nei variati del ambiente climatico, che portano alla sparizione delle specie in largo della macchina. Meccanismi. Diminuzione delle precipitazioni e ciò che precipitazioni anomale ma irregolari, disastro dell'estinzione. Meccanismi. Per un lato, sono precipitazioni irregolari, il bimodale. Per un altro, sono precipitazioni irregolari, il bimodale. Per un altro, sono precipitazioni irregolari, il bimodale. Per un altro, sono precipitazioni irregolari, il bimodale.

Il rischio è di quello di tutte le zone, con 250 specie di animali, tra cui: il nostro cane e il gatto domestico.

Per un lato, sono precipitazioni irregolari, il bimodale. Per un altro, sono precipitazioni irregolari, il bimodale. Per un altro, sono precipitazioni irregolari, il bimodale.

**FRANCESCO**



**AIUTIAMO IL MONDO A ROTROVARE LA SUA ENERGIA ECOLOGIZZIAMOCI !!!**

**AUSTRALIA MERIDIONALE - AFRICA SUB SAHARIANA**



La desertificazione è una grave minaccia per la sopravvivenza del mondo oggi. Questo è il problema più urgente e questo è anche il più grande. Il problema più urgente e questo è anche il più grande. Il problema più urgente e questo è anche il più grande.

La desertificazione è una grave minaccia per la sopravvivenza del mondo oggi. Questo è il problema più urgente e questo è anche il più grande. Il problema più urgente e questo è anche il più grande.

La desertificazione è una grave minaccia per la sopravvivenza del mondo oggi. Questo è il problema più urgente e questo è anche il più grande. Il problema più urgente e questo è anche il più grande.

**A  
C  
Q  
U  
A**

**UNA RISORSA PREZIOSA PER LA VITA**



**PRESERVIAMOLA**

**CARLOTTA e SERENA**







DI PACE

E DI...

RISPETTO

-FOCC-P

UN MONDO



MONDO

UN

...CREANO

ARTISTI-

GREEN !!!!!!!

MONDO TRISTE



MONDO FELICE



Felicità è ...

D'EREDITA' MATTIA 5^A

Costruire insieme un mondo migliore !

Ins. Marilena Fraccascia



La giornata **Green & Blue**  
**NOVEMBRE 2021**



1<sup>A</sup>/3<sup>A</sup>U



*Insieme per  
 un mondo  
 migliore !!!*





# Il ciclo dell'acqua

... Piccole goccioline crescono





Difendiamo l'ambiente  
con la regola delle 4 R

lo riciclo e tu?



**EARTH  
DAY**



**22 Aprile 2022**

Sez. A  
plesso Spineto M.  
I.C. "F. Surico"



**DOCENTI**  
Prencipe Donata  
Belmonte Vita



# PROGETTO

# “Terra nostra da amare”



Tutti intenti  
ad ascoltare ...  
un erbario  
vogliamo  
realizzare!



Il nostro erbario



Essicata e

Rugosa sul

Banco da noi

Ammucchiata







La natura  
va rispettata e  
... nel tempo  
preservata





## I MISTER SORRISO A SCUOLA



... ED UN SIMPATICO ATTESTATO PER IL CORAGGIO DIMOSTRATO



I. C. "F. Surico" Campagna vaccinale COVID 19 – Il giorno dei **BAMBINI** a. s. 2021/2022



# Attestato di **CORAGGIO**

rilasciato a

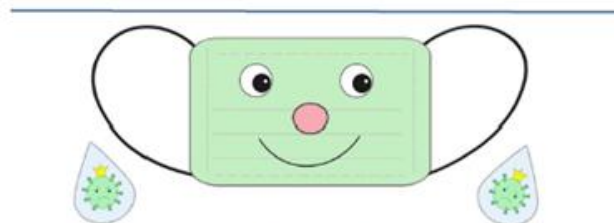

... Ma la mascherina continua ad usare  
Lei è un'amica preziosa  
ti proteggerà sempre da ogni cosa.

Con un piccolo gesto di grande coraggio  
e un sorriso giudizioso e saggio  
oggi ti sei vaccinato e  
il virus cattivo finalmente hai scacciato.  
Guardalo in alto anche lui ha avuto paura  
della siringa e della puntura ...



**AUGURI**

Il Dirigente scolastico  
Prof. Luca Calabrese  
I. C. "F. Surico"  
Castellaneta

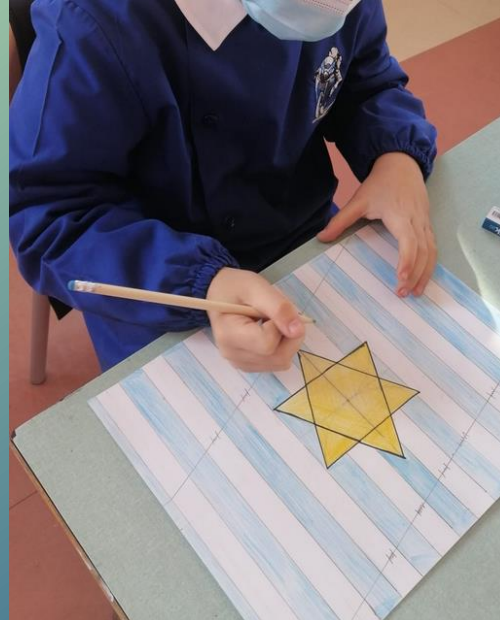
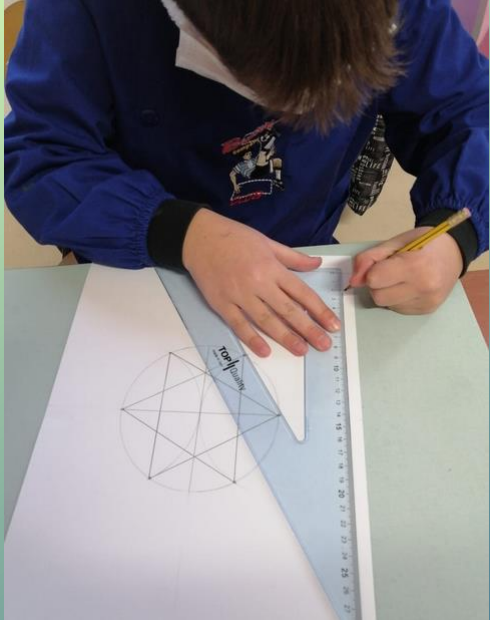

# LA Shoah

Un evento da conoscere e meditare ...

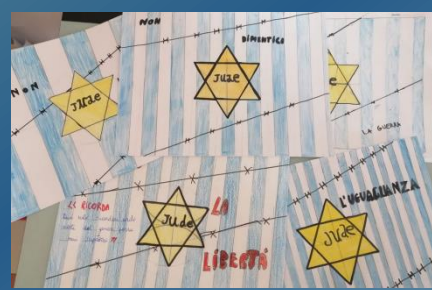



**Questo è il bello della diversità  
Tutti più ricchi diventare ci fa**

4-2-2022

# NUMERI SPAIATI

$12,4 : 10 = 1,24$	$32,1 \times 10 = 321$
$65 : 400 = 0,65$	$12,38 \times 100 = 1236$
$125 : 1000 = 0,00125$	$2,6 \times 100 = 2600$
$68,25 : 10 = 6,825$	$168,2 \times 100 = 16820$
$345 : 100 = 3,45$	$9,7 \times 10 = 97$
$234,2 : 1000 = 0,2342$	$10,2 \times 100 = 1020$

GIORNATA DEI CALZINI



**Giornata dei calzini spaiati**

**Classe 4 A**

**4 Febbraio 2022**

A  
U  
T  
I  
S  
Uniti  
Tutti  
Insieme  
Sempre

GIORNATA  
DELL'AUTISMO  
2 APRILE 2022  
Go Blue  
for Autism

“Non si vede bene  
che col cuore.  
L'essenziale è invisibile  
agli occhi”  
il Piccolo Principe

“Insegnami  
in modi diversi,  
così sarò in grado  
di imparare”.



# I nostri diritti

Noi abbiamo il diritto di giocare  
perché abbiamo la libertà di creare,  
il mondo che dobbiamo rispettare.  
Il diritto alla libertà  
perché dobbiamo vivere con gioia e felicità!  
Il diritto di essere ascoltati  
perché abbiamo cose da dire  
al mondo che ci ha ospitati.  
Il diritto all'istruzione  
perché dobbiamo andare a scuola per disegnare il nostro  
futuro alla perfezione.



Castellanza, 18-11-2021  
SETTIMANA DEI DIRITTI  
"Diritto ad un ambiente pulito"  
Disegna il giardino dei tuoi sogni  
allora con forme geometriche e linee,  
areole rettangolari e circolari,  
cerchi con forme di semicerchio o di  
triangolo.



I DIRITTI  
SONO  
DI  
TUTTI



# La CARTA: un elemento prezioso per la nostra creatività





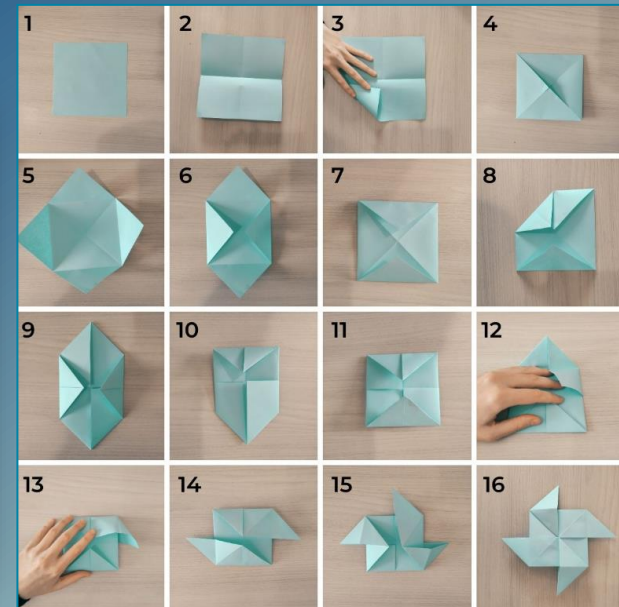

TANTE MANI  
COLORATE  
PER UN MONDO  
PIENO DI  
**PACE**



TRA PASSATO  
**CREATIVO**  
E PRESENTE



# RICICLO



# Castellaneta



## Luogo della mente e del cuore





**Work in progress.  
Realizzazione di una  
tegola per il presepe  
permanente in via  
San Francesco.**



 Associazione culturale  
 Amici del Presepe di Castellaneta  
 con il patrocinio del Comune di Castellaneta
 

**PROGETTO ITINERANTE**



Progetto di promozione  
 dei vicoli del Centro  
 Storico attraverso l'utilizzo  
 di tegole decorate con  
 proverbi castellanetani

OGNI SCUOLA, ASSOCIAZIONE, PARROCCHIA E  
 GRUPPO POTRA' REALIZZARE UNA TEGOLA

INFO:  
 3200432901  
 3498016994





**I.C. "F. SURICO" Castellaneta**

LE CLASSI 4<sup>A</sup> - 4<sup>B</sup> - 5<sup>A</sup>B

il 31 MAGGIO 2022

dopo la lettura del libro

**INCONTRANO L'AUTORE**

**BAMBINI SI DIVENTA**

ANGELO PETROSINO

ILLUSTRAZIONI DI SARA NOT

BAMBINI SI DIVENTA

in collegamento online

## INCONTRO CON L'AUTORE



## ScopriAMO insieme le Gravine di Castellaneta (TA)

Didattica esperienziale



### Diario di una formidabile scoperta... di Antonella Difonzo - 3<sup>^</sup>C I.C. "F. Surico"

Giovedì 24 marzo la nostra giornata scolastica è trascorsa diversamente dalle solite. Dopo aver fatto le prime ore di lezione in classe, alle ore 10:00, con il prof. Scarciolla, la prof.ssa Caragnano e il prof. De Bellis abbiamo fatto un'uscita didattica ad indirizzo scientifico, ambientale e culturale con tre volontari appartenenti all'Associazione "Amici delle Gravine di Castellaneta". Ci siamo recati con loro a vedere da vicino le bellezze del nostro territorio in cui regna la biodiversità.



Il lago di Sant'Elia (in dialetto locale U legh di Sant'Ulìj)

Dopo essere arrivati al punto di partenza, ci siamo fermati per bere un po' d'acqua e riprendere fiato prima di ritornare a scuola immortalando la giornata vissuta insieme con una foto ricordo.



Dopo una visione dall'alto delle gravine, è seguita una spiegazione su come riconoscere determinate specie di uccelli. Successivamente, ci siamo spostati all'inizio della gravina e, dopo averci fatto sedere per terra, ci hanno intrattenuto parlando della differenza tra i vari tipi di falchi e i vari tipi di piante, come il lentisco, spiegandoci cosa ricavano i nostri antenati da queste ultime e come le utilizzavano. Dopo circa quindici minuti di spiegazione, abbiamo iniziato la nostra discesa fino ad arrivare nei pressi del laghetto naturale di Sant'Elia.



Gli esploratori si riposano ammirando la bellezza della gravina vista dal basso, ascoltando il rumore del vento e dell'acqua che sgorga...

Dopo questa sosta, abbiamo iniziato a risalire vedendo però un tipo di roccia, che compone una parte della gravina, che ha la particolarità di essere più friabile delle altre. Salendo ancora un po', i volontari ci hanno mostrato le vecchie rovine di una chiesa raccontandoci anche l'utilizzo, da parte dei nostri antenati, della roccia ossia essi estraevano la calce tramite frantumazione poiché, in epoca antica, veniva utilizzata non solo per costruire, ma anche per disinfettare le superfici e i terreni.

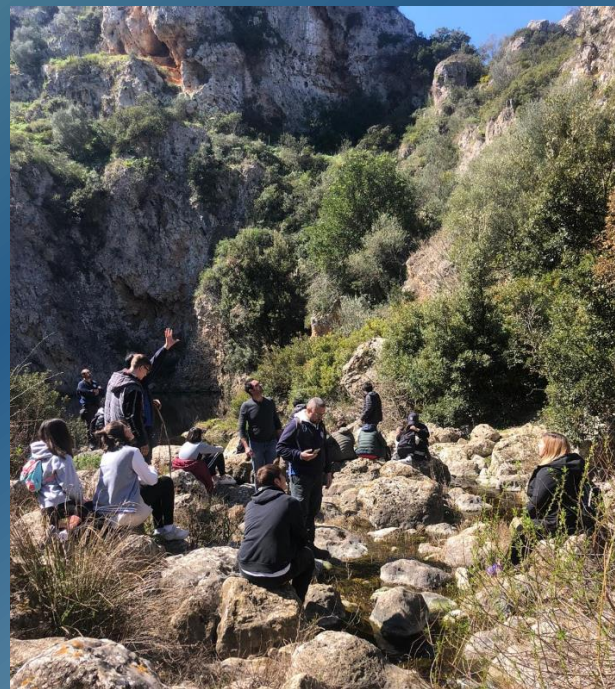



In visita alle

Gravine Divine  
canyon di Puglia  
e Basilicata







Mangiar bene è ...  
mangiar sano





# MANGIARE

**Rotary**  
Distretto 2120 - Italia  
Puglia e Basilicata

**SEVIZIO PER CARITABILE VITE**  
SIBERIAH MURTA  
Rotary International

**GIANNIVITO GIANNELLI**  
Rotary International  
Rotario 110 - Puglia e Basilicata

**PROGETTO DISTRETTUALE DI CONTRASTO ALLO SPRECO ALIMENTARE**

## #ROTARYUNIAMOCI

per fare un bidone allo spreco

- ✓ **CONTRASTARE** lo spreco alimentare è un **DOVERE CIVILE DI TUTTI**.
- ✓ Lo scarto di cibo ancora commestibile **È UN INSULTO ALLA SOCIETÀ**, al bene comune e all'economia del nostro paese.
- ✓ Lo spreco alimentare, ogni anno getta via **UN TERZO DELLA PRODUZIONE MONDIALE DI ALIMENTI**.
- ✓ **SENSIBILIZZARE LE NUOVE GENERAZIONI** sul fenomeno dello spreco alimentare.
- ✓ **AUMENTARE LA CONSAPEVOLEZZA** sull'importanza del cibo come valore etico e come risorsa che non è infinita.
- ✓ **LOTTA ALLO SPRECO** per ridurre l'impatto **Rotary Club Grotto-Laterza**
- ✓ **INCORAGGIARE COMPORTAMENTI RESPONSABILI** partendo dalle nostre tavole.



**Senza sprecare!!!**



# Classe 4<sup>A</sup> C

Vincitrice del 2° premio  
Concorso Rotary Club  
Sez. scuola Primaria

“Evita lo spreco alimentare”



EVITA LO SPRECO ALIMENTARE

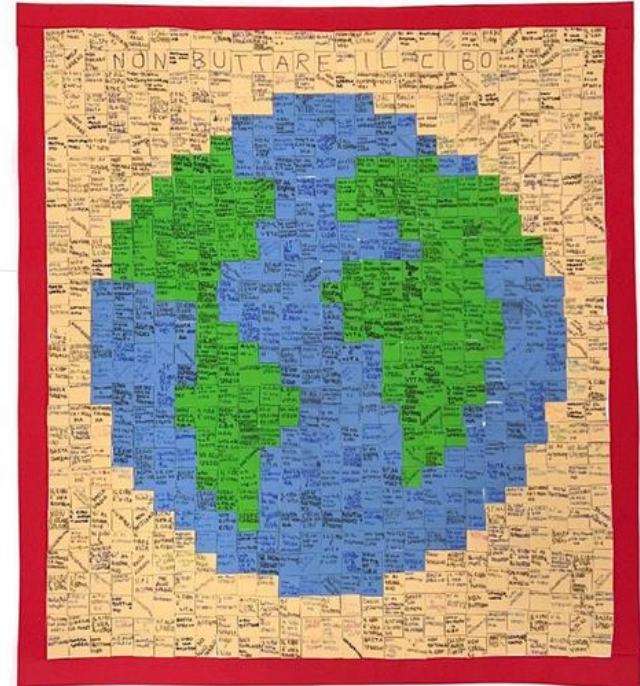

SOLO COSI' MI POTRAI SALVARE  
I.C. 'F.SURICO' Castellaneta  
CLASSE 4<sup>C</sup>





2C

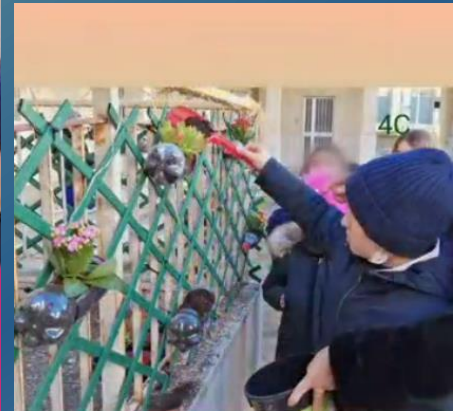

4C



A decorative title card with a green and pink background. The text is centered and reads: "IL GIARDINO VERTICALE Scuola primaria 'Parco Valentino' plesso Iacobellis a.s. 2021/2022". The card is adorned with colorful illustrations of various flowers, including roses, daisies, and tulips, arranged around the text.



# GEOMETRIA ... CHE PASSIONE!





ΚΕΤΟΣ  
Centro Culturale Taranto



I.C. SU RICO  
PLESSO DE AMIGIS  
CASTELLANETA MARINA TARANTO

PROGETTO FORMATIVO EXTRACURRICOLARE

**CROCE**<sup>14</sup>**VIA**

Docenti:  
Ciminelli Giulia  
Dimatteo Domenico  
Squillante Luca



"La giornata del mare e della cultura marinara"







Y  
O  
G  
A  
a



s  
c  
u  
o  
l  
a





Y  
O  
G  
A



s  
e  
m  
p  
r  
e



WE love  
peace

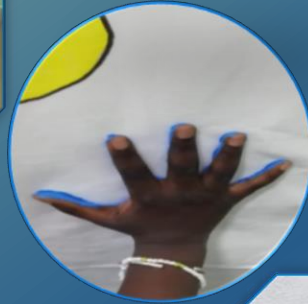



## IL DIBATTITO CHE UNISCE

Yelena De Luca Mitrjuskina  
 incontra gli studenti della scuola secondaria  
 IC FILIPPO SURICO

VENERDI 18 MARZO  
 ore 10.00 su google workspace  
<https://meet.google.com/nqv-hzin-uxi>



## Disposizione di bonifico effettuata sul vostro rapporto

### Sezione Operazione

Rapporto	Data Operazione	Divisa	Riferimenti Operazione
01/105/06289504	30/05/2022	EURO	BONS 87/8

### Sezione Ordinate

Importo	Data Valuta	Descrizione
1.400,00	30/05/2022	BONIFICO SEPA
2,00	30/05/2022	Costo del Servizio
1.402,00		Totale

SICURO VITO DOMENICO BRISACANI ANGELA  
TRAV. UGO LA MALFA, S.C.  
74011 CASTELLANETA TA

### Sezione Beneficiario

COMITATO PROVINCIALE UNICEF TARANTO

Importo	EURO 1.400,00
Data Regolamento	01/06/2022
Conto Corrente	IT48P0306905020100000073590
CRO/transaction id	0000028628701400487890078900IT

Presso INTESA SANPAOLO SPA ROMA - VIA DEL CORSO 226

Note Beneficiario: BONIFICO PER EMERGENZA UCRAINA - FAMIGLIE ALUNNI I.C. "F.SURICO" - CASTELLANETA

Note



GRAZIE A TUTTI VOI!

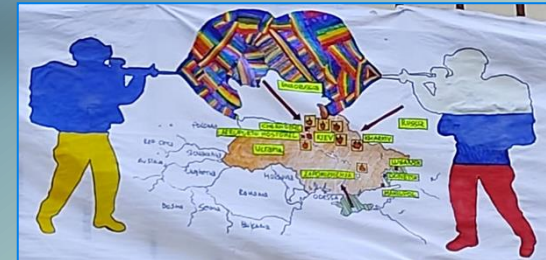

Link al video "MOSTRA INTERATTIVA"

<https://www.artsteps.com/embed/629a2c9cd97a3c2f996871e6/560/315>



629a2c9cd97a3c2f996871e6

De Luca Sonia - Albano Cinzia

Albano Cinzia - De Luca Sonia